

Горизонтальный, заднее присоединение Стационарное исполнение

Тип S - 3 полюса - Типоразмер 1, $I_n = 400\text{ A} - 1600\text{ A}$

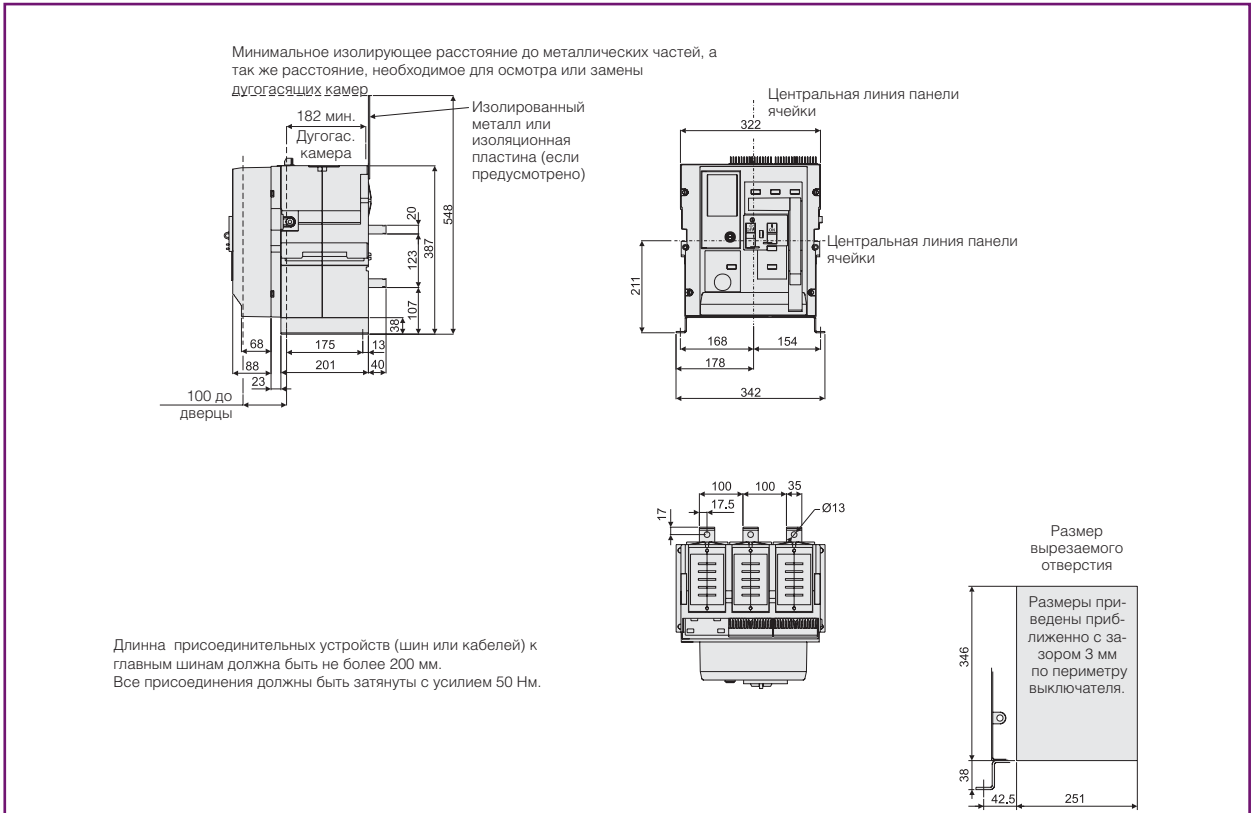

Тип S - 4 полюса - Типоразмер 1, $I_n = 400\text{ A} - 1600\text{ A}$

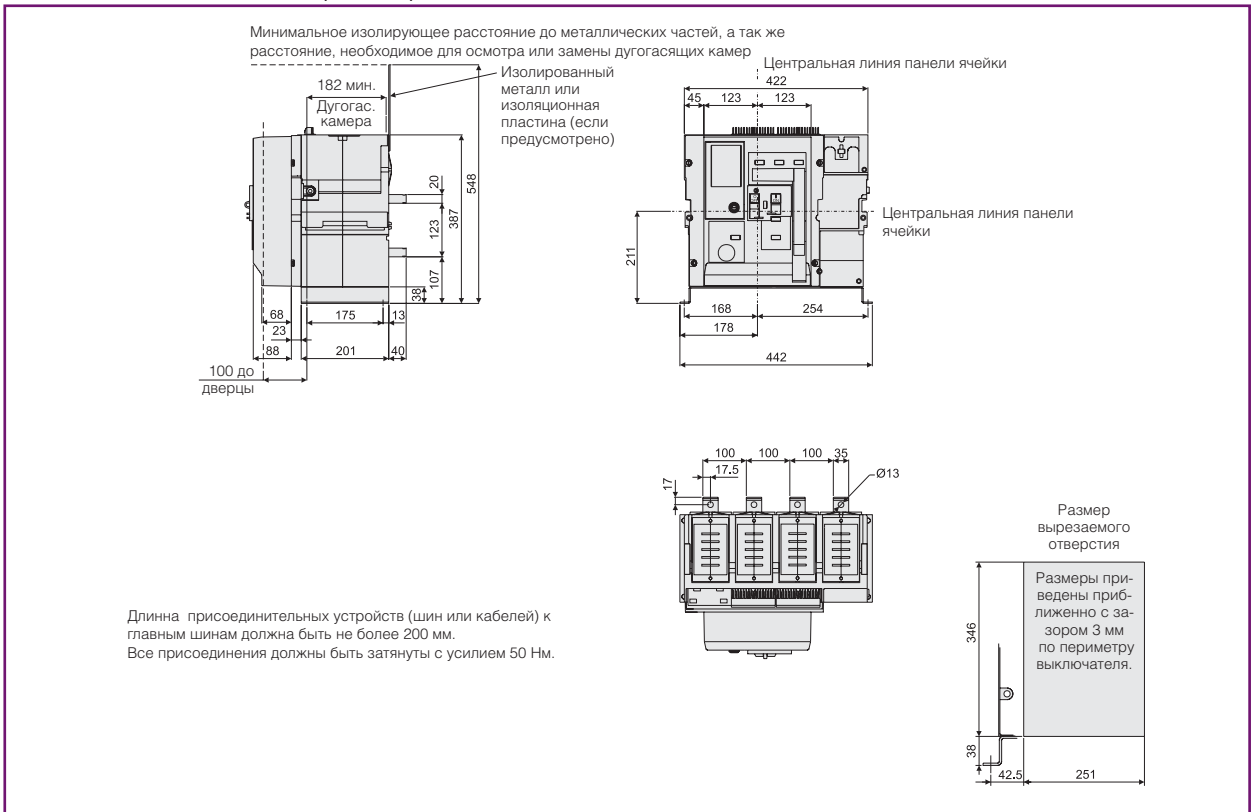

Горизонтальный, заднее присоединение
Стационарное исполнение

Тип S - 3 полюса - Типоразмер 1, In = 2000A и 2500A

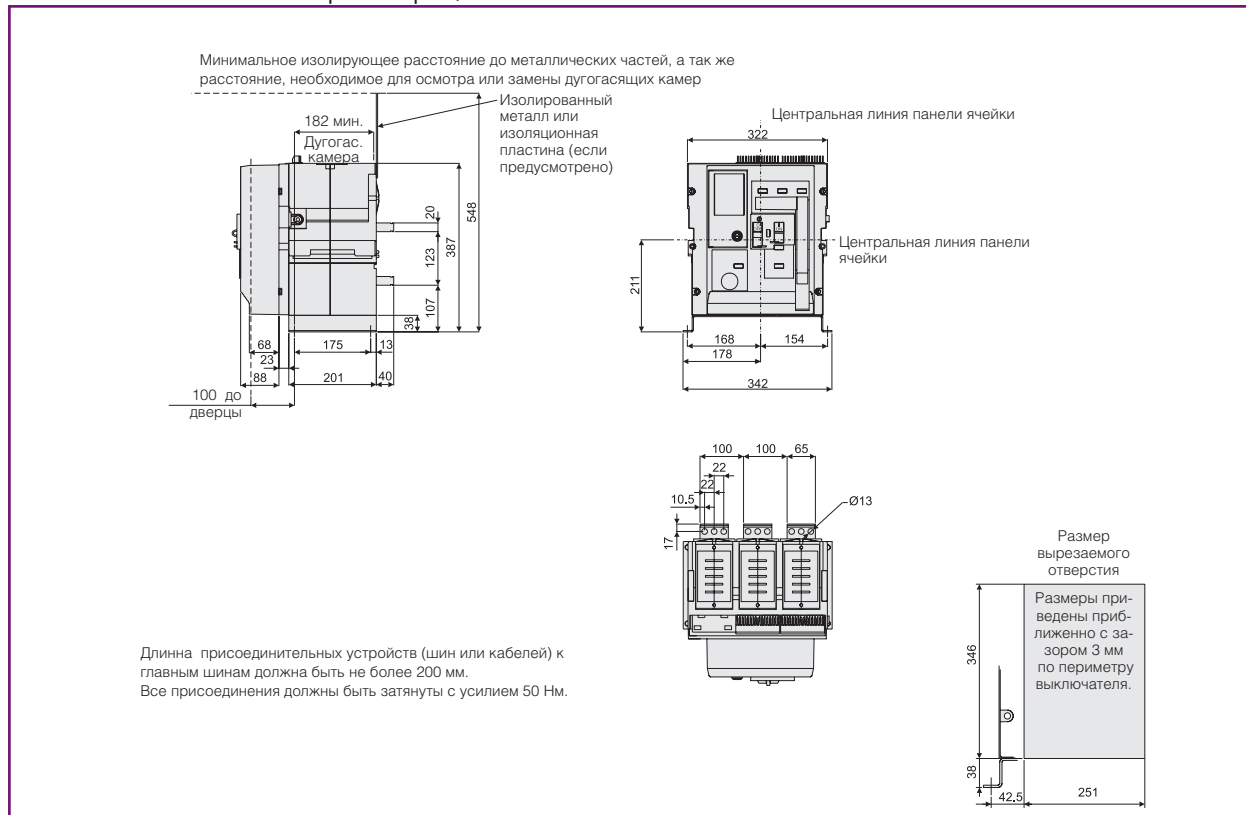

Размеры

A

B

C

X

Тип S - 4 полюса - Типоразмер 1, In = 2000A и 2500A

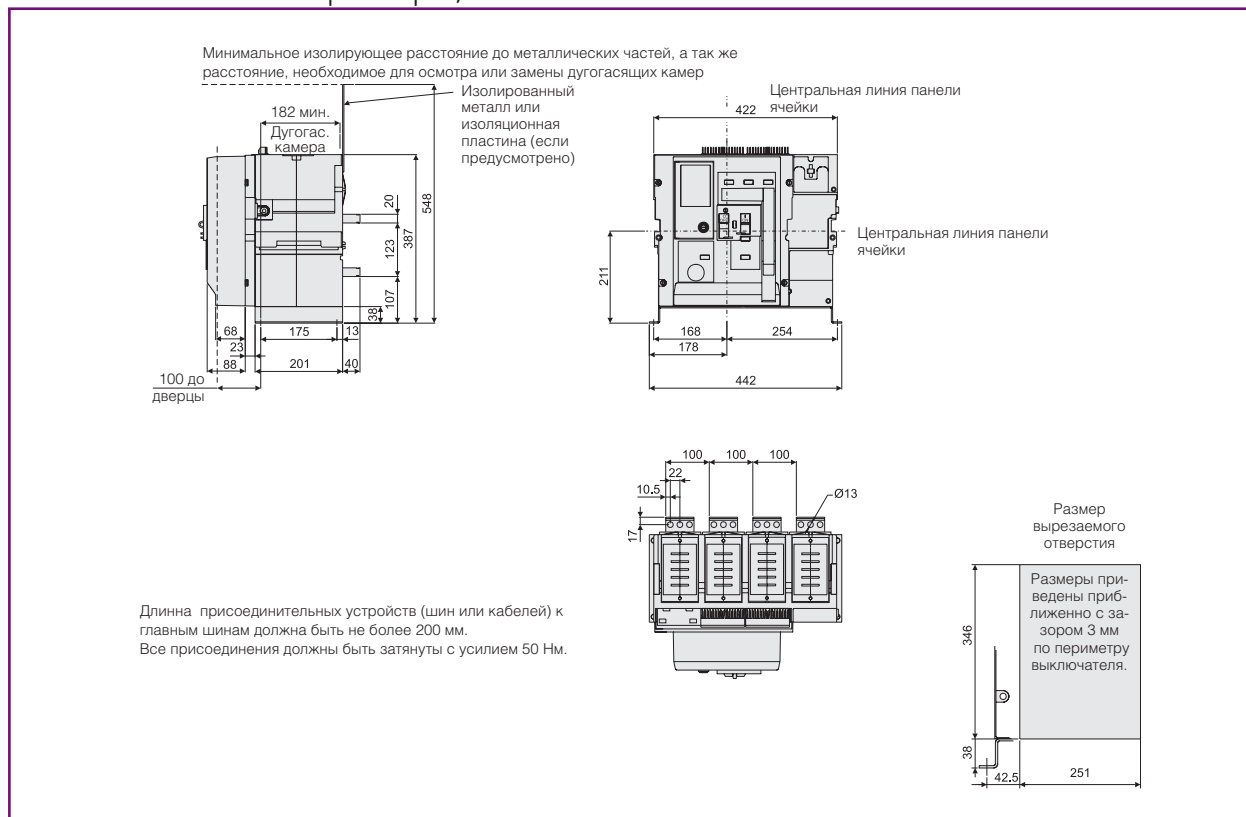

Горизонтальный, заднее присоединение Стационарное исполнение

Тип S - 3 полюса - Типоразмер 2, $I_n = 2000A - 4000A$

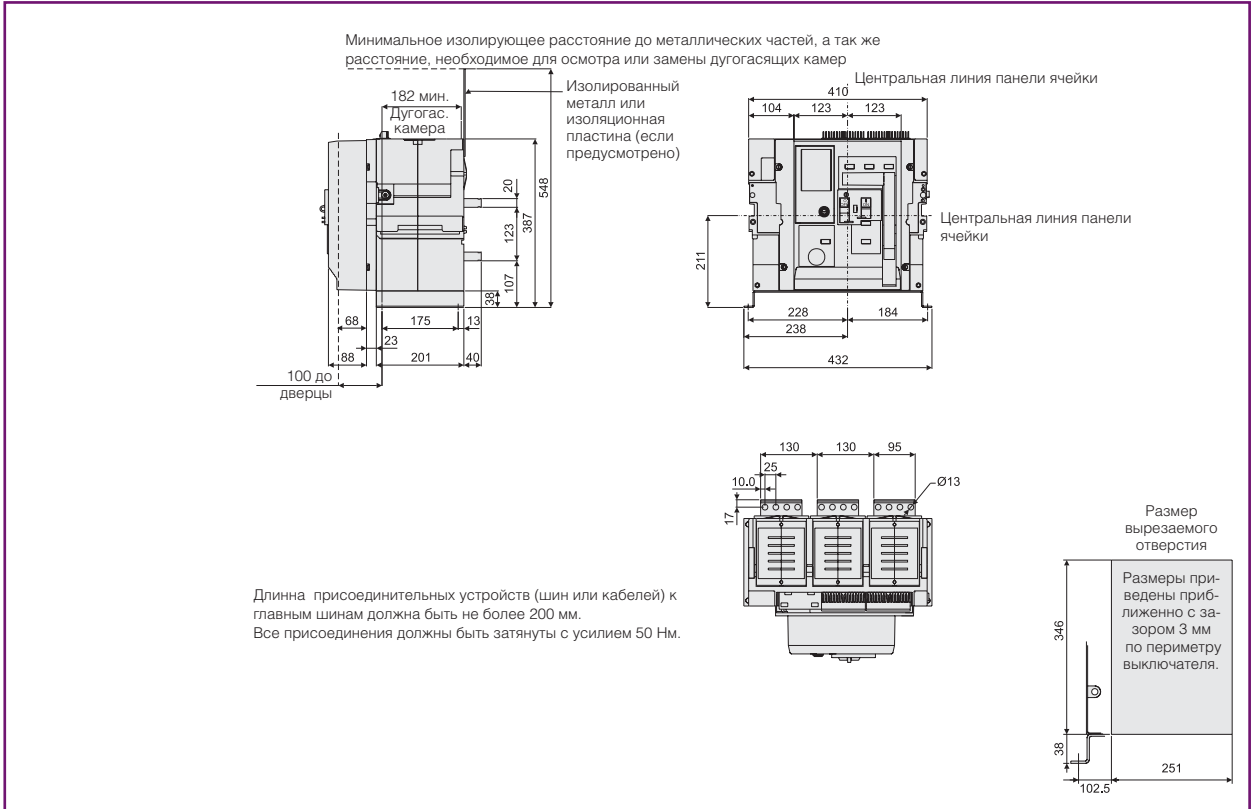

Тип S - 4 полюса - Типоразмер 2, $I_n = 2000A - 4000A$

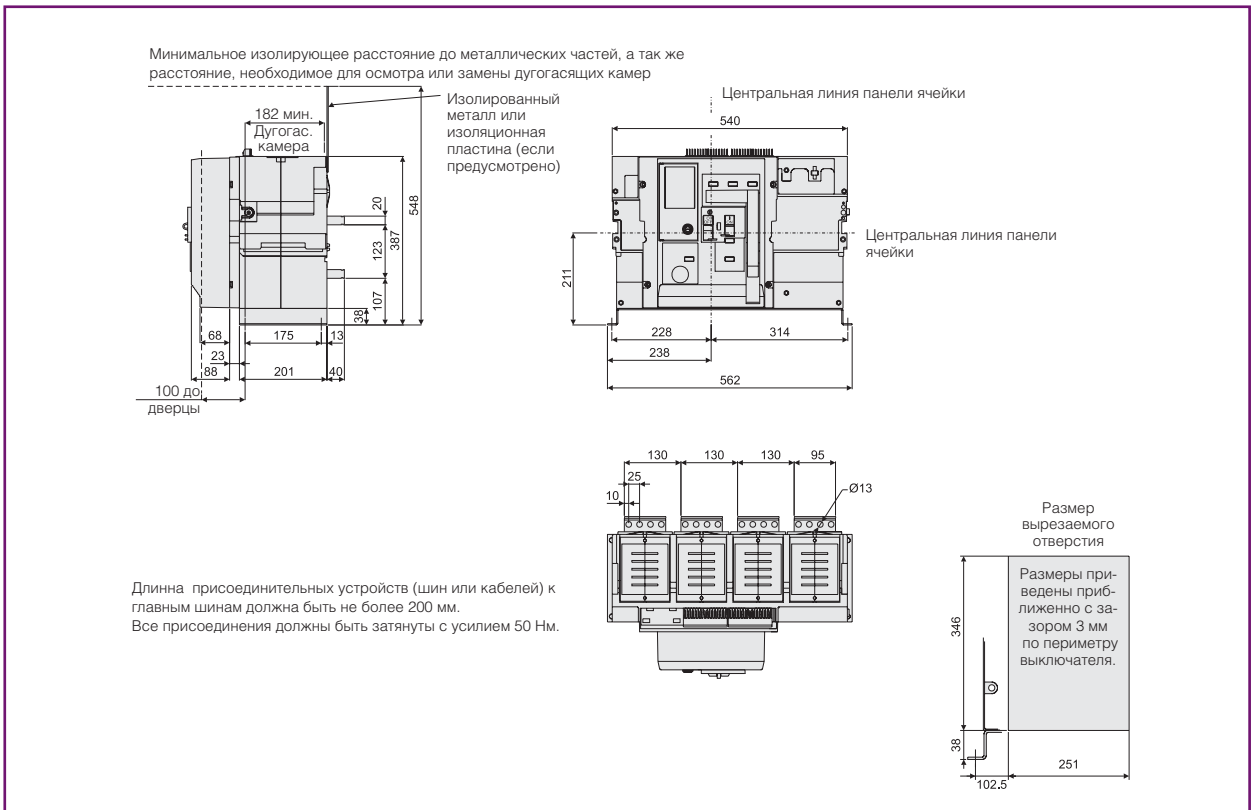

Заднее присоединение
Выкатное исполнение

Тип S - 3 полюса - Типоразмер 1, In = 400A - 1600A

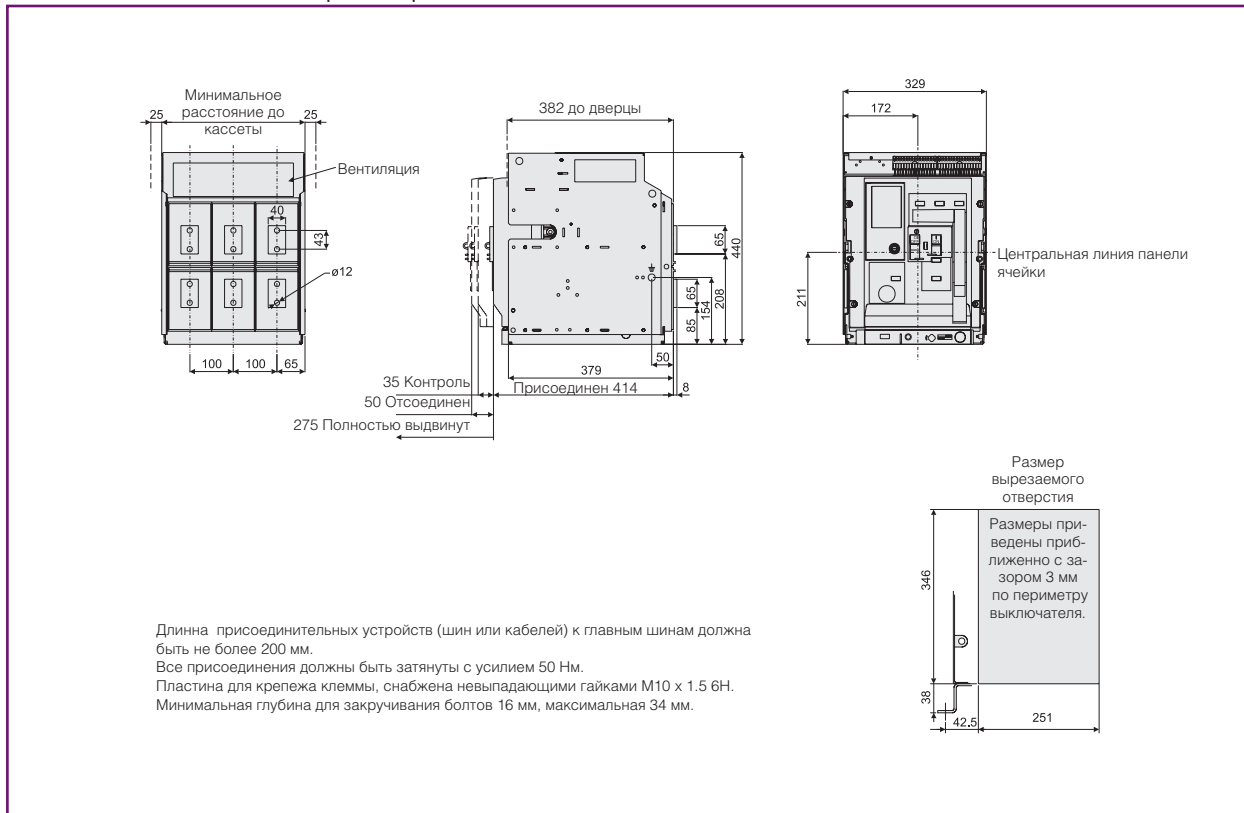

Тип S - 4 полюса - Типоразмер 1, In = 400A - 1600A

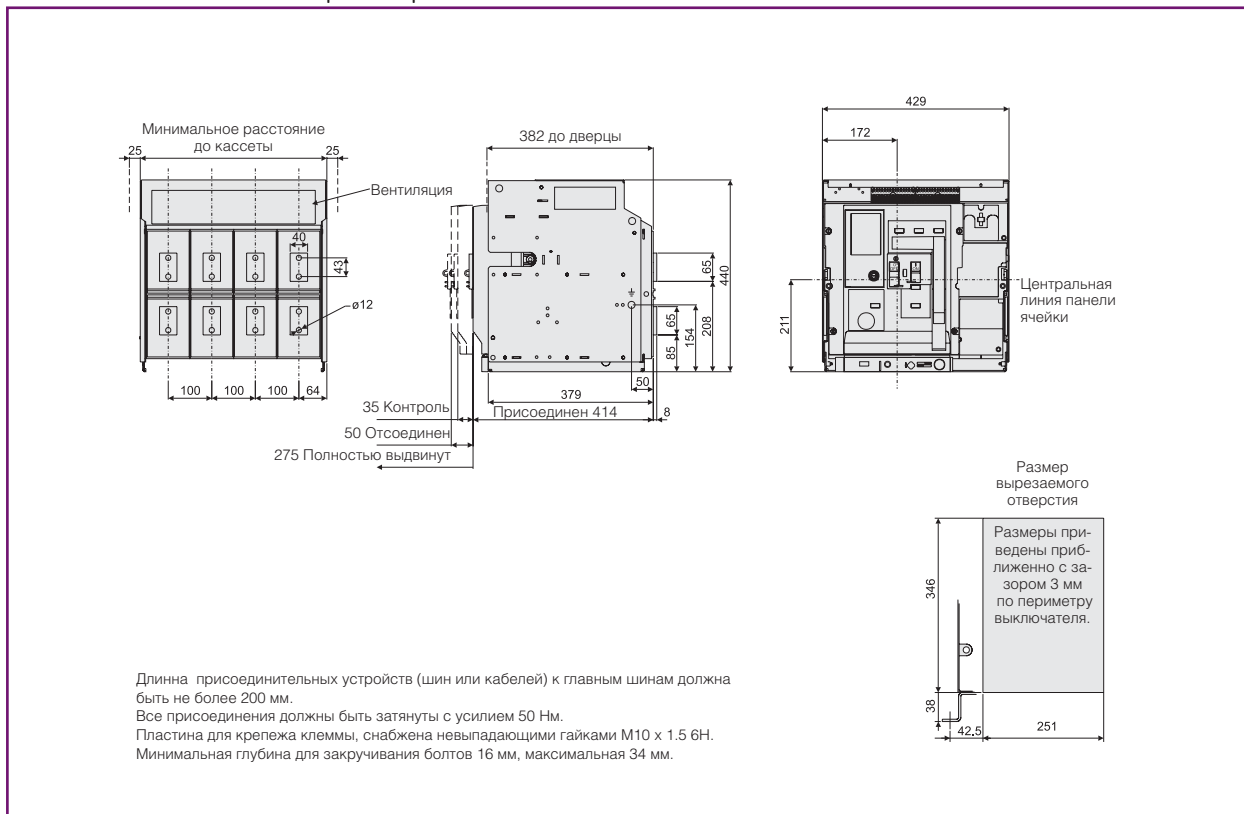

M-PACT Plus

Заднее присоединение

Выкатное исполнение

Тип S - 3 полюса - Типоразмер 1, $I_n = 2000A$ и $2500A$

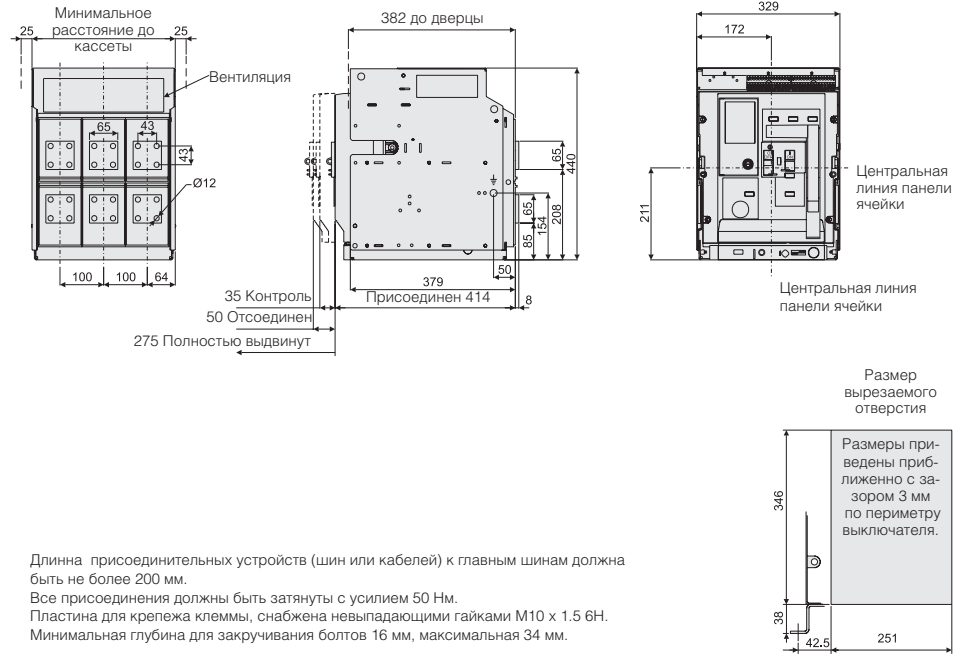

Тип S - 4 полюса - Типоразмер 1, $I_n = 2000A$ и $2500A$

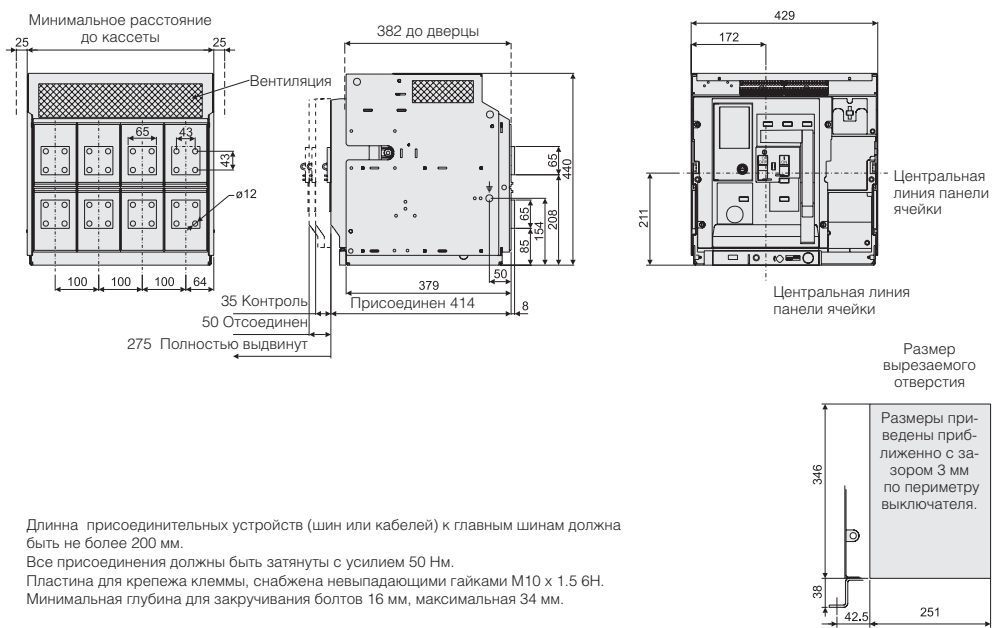

Заднее присоединение
Выкатное исполнение

Тип S - 3 полюса - Типоразмер 2, In = 2000A - 3200A

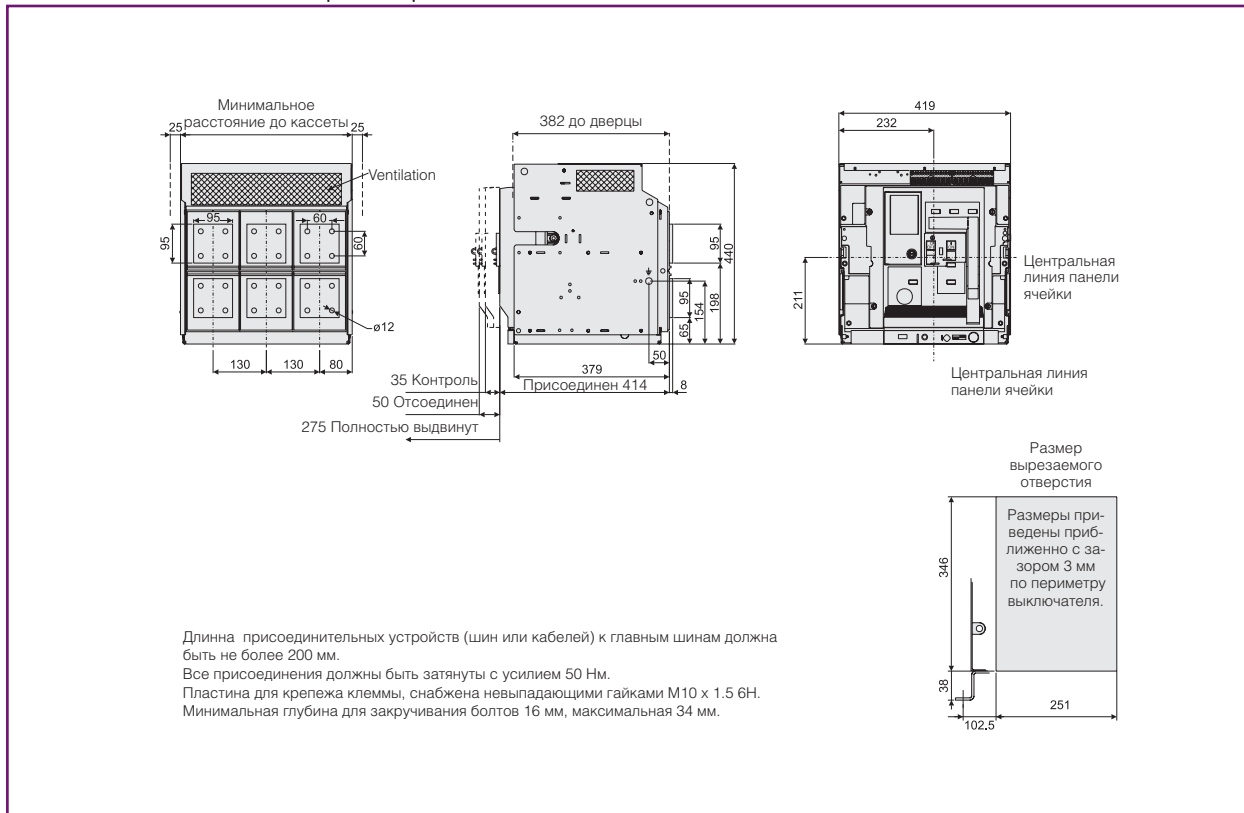

Тип S - 4 полюса - Типоразмер 2, In = 2000A - 3200A

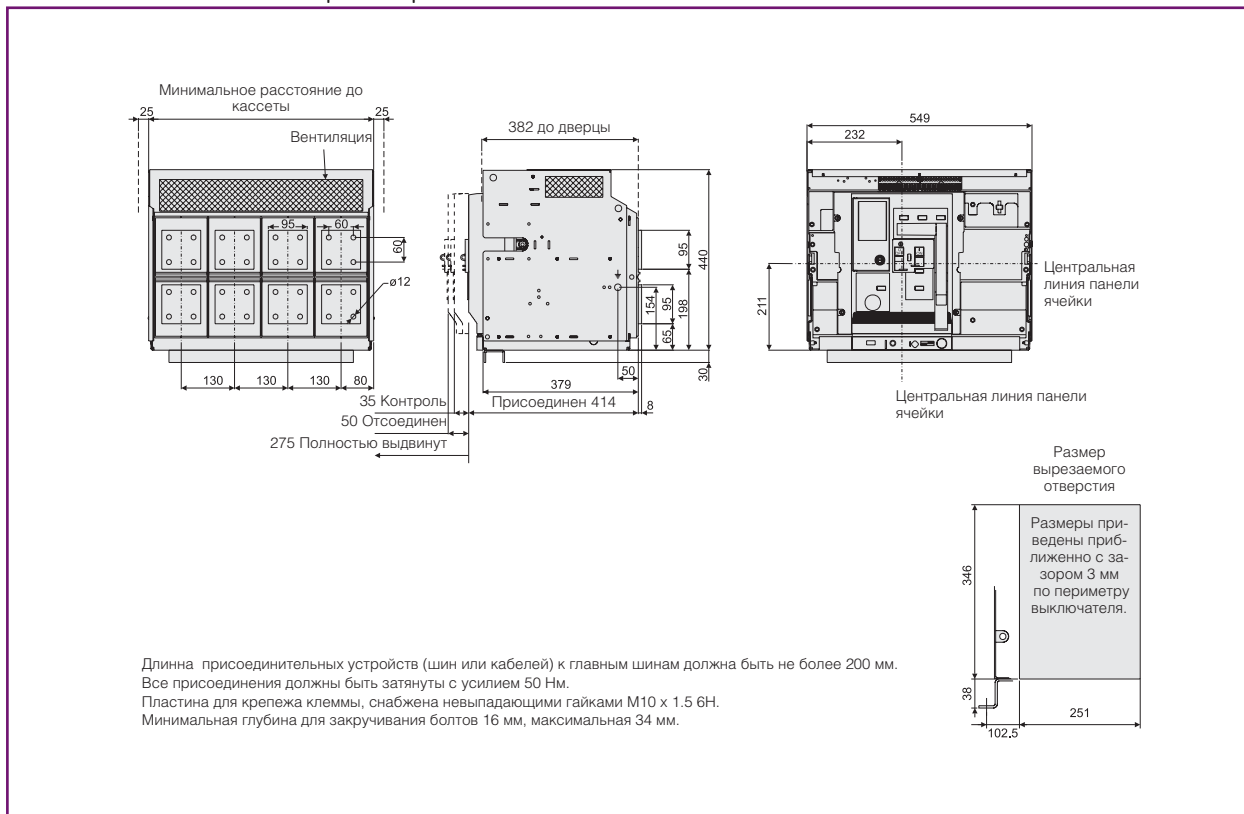

M-PACT Plus

Заднее присоединение

Выкатное исполнение

Тип S - 3 полюса - Типоразмер 2, In = 4000A

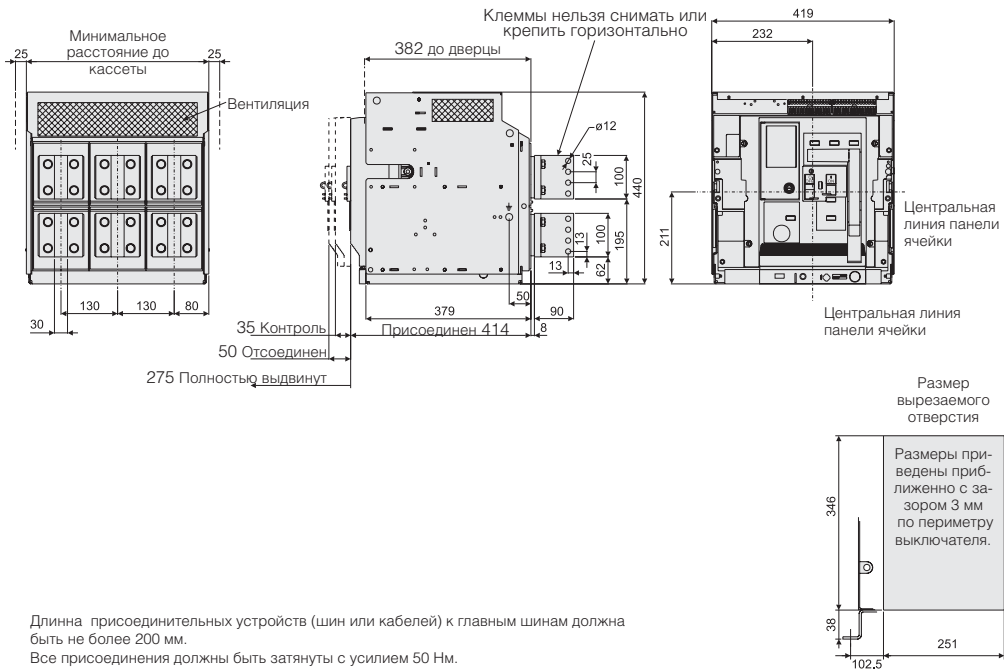

Тип S - 4 полюса - Типоразмер 2, In = 4000A

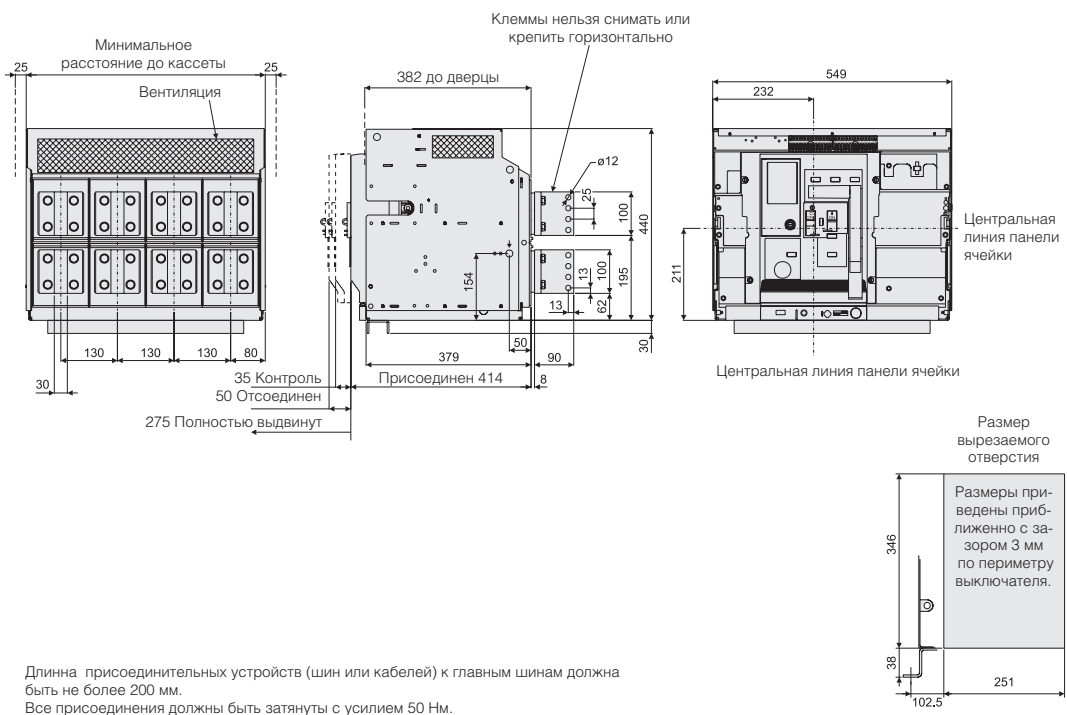

Переднее присоединение
Выкатное исполнение

Тип S - 3 полюса - Типоразмер 1, In = 400A - 1600A

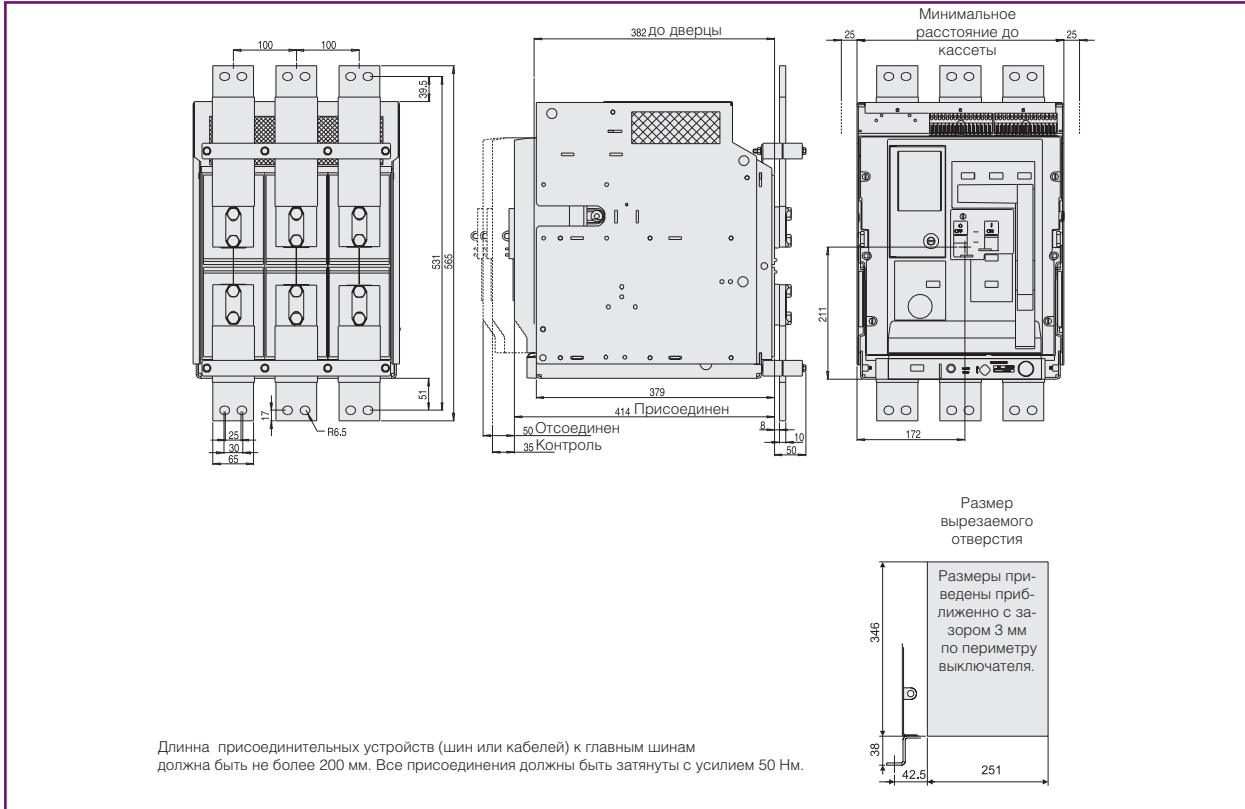

Тип S - 4 полюса - Типоразмер 1, In = 400A - 1600A

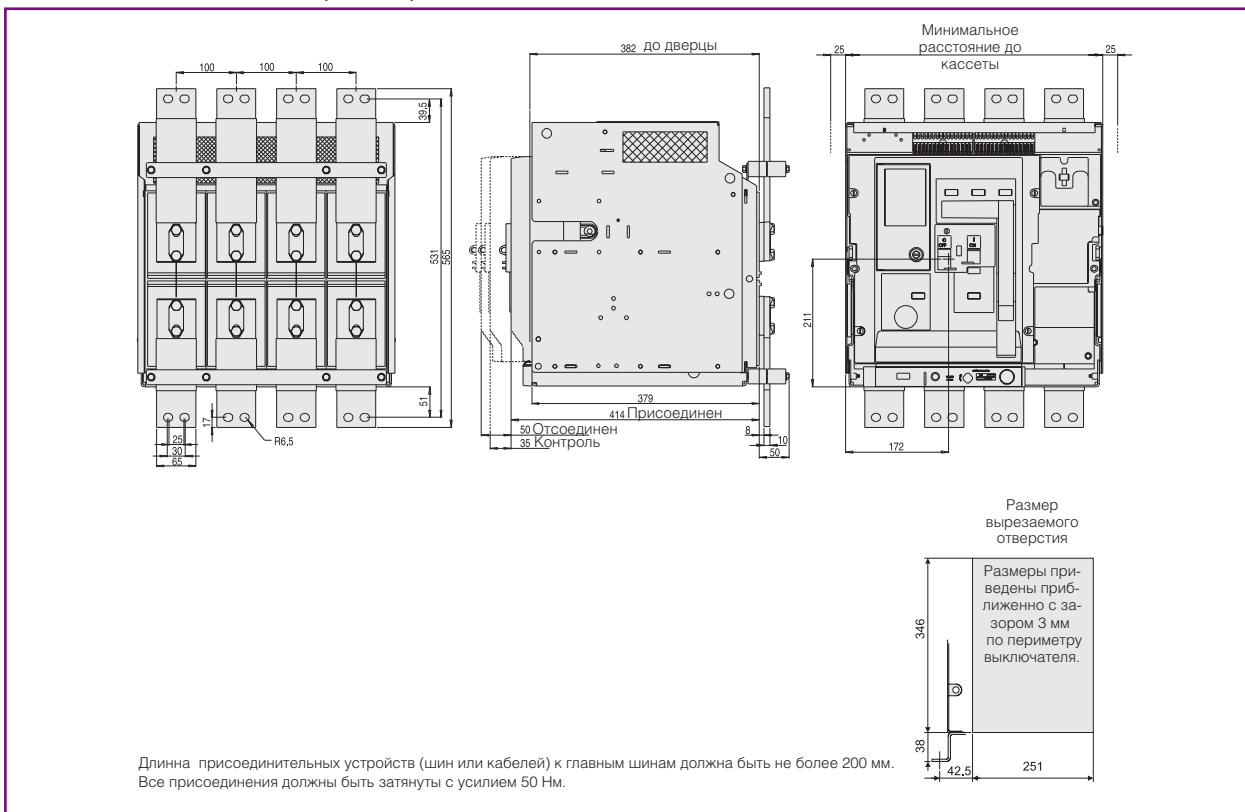

M-PACT Plus

Переднее присоединение Выкатное исполнение

Тип S - 3 полюса - Типоразмер 1, $I_n = 2000A$ и $2500A$

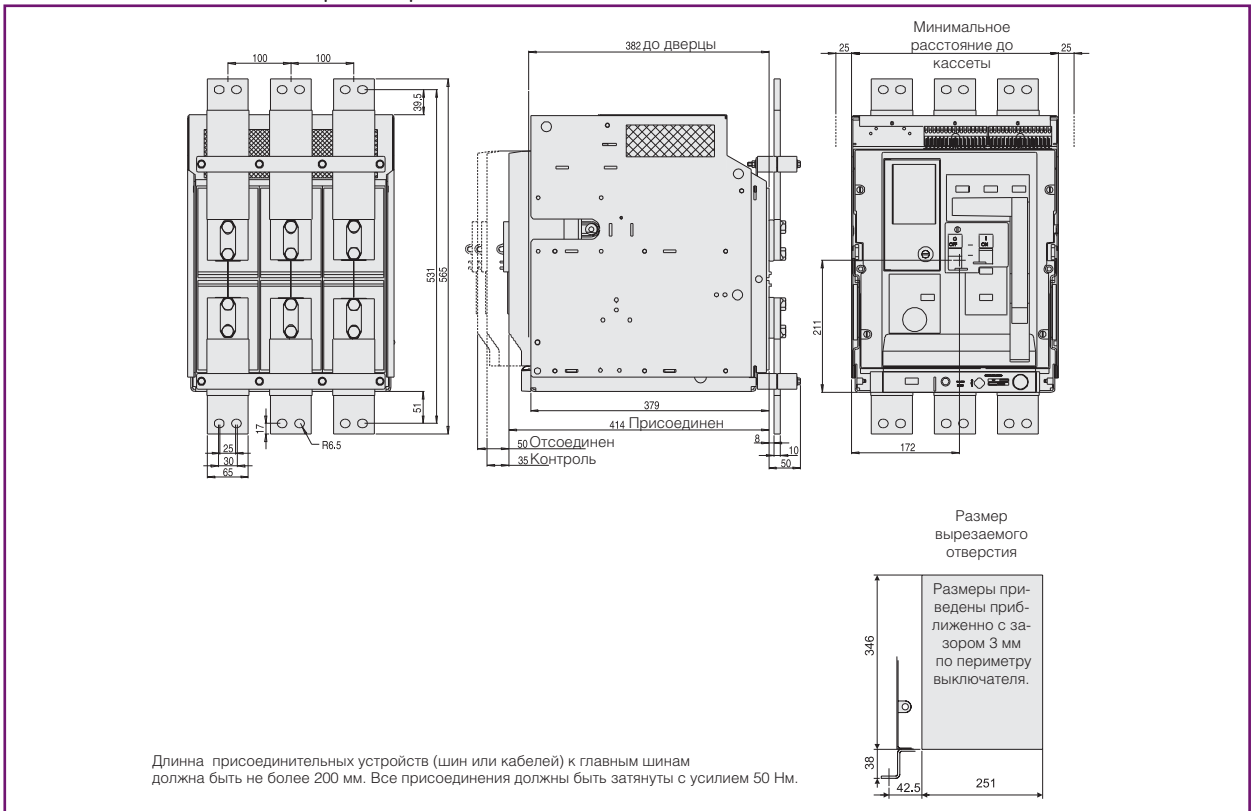

Тип S - 4 полюса - Типоразмер 1, $I_n = 2000A$ и $2500A$

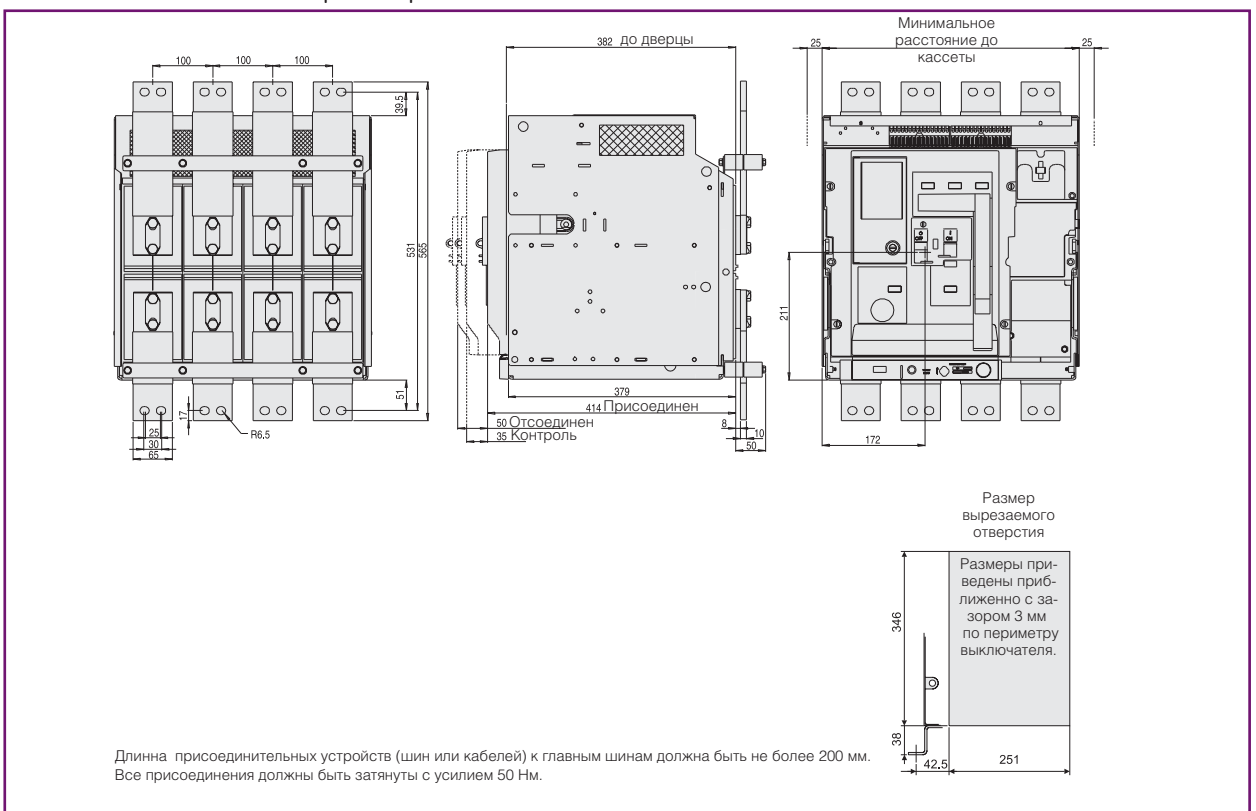

Переднее присоединение
Стационарное исполнение

Тип S - 3 полюса - Типоразмер 2, $I_n = 2000A$ и $4000A$

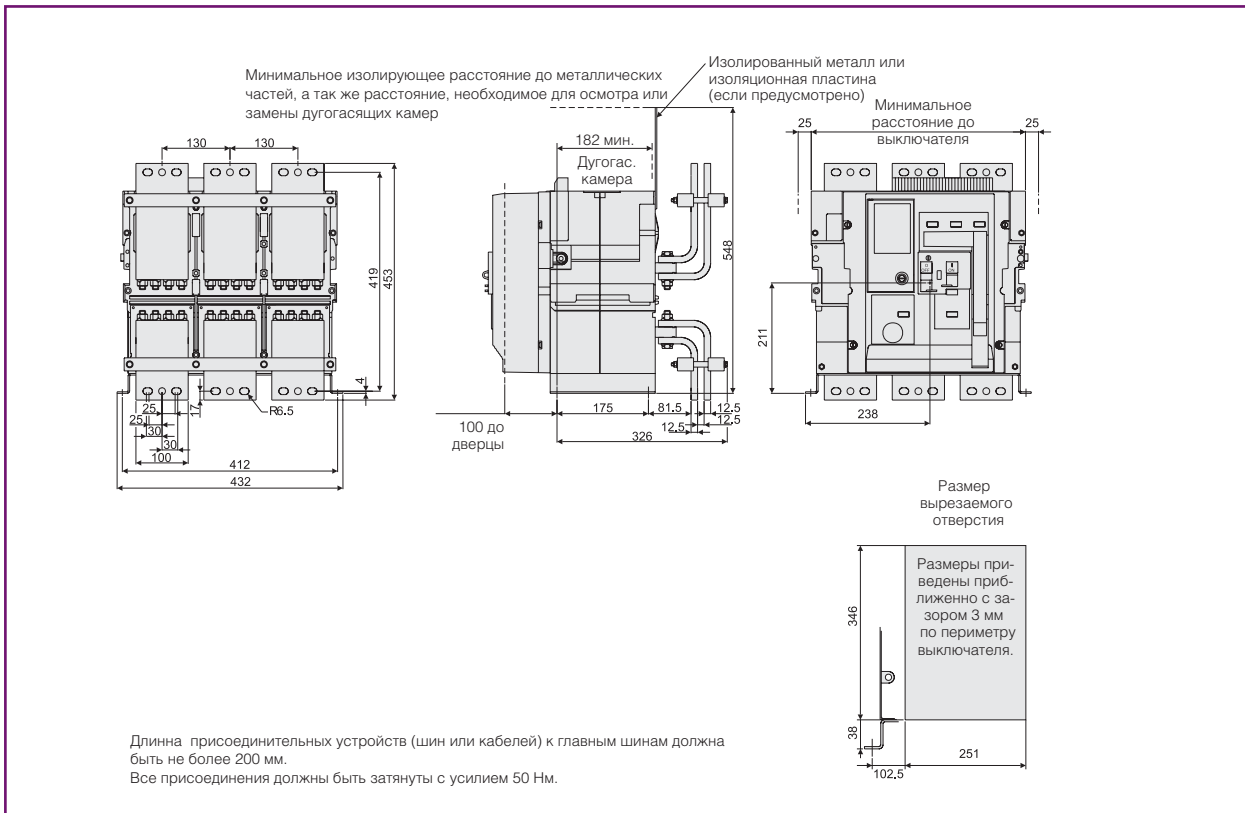

Тип S - 4 полюса - Типоразмер 2, $I_n = 2000A$ и $4000A$

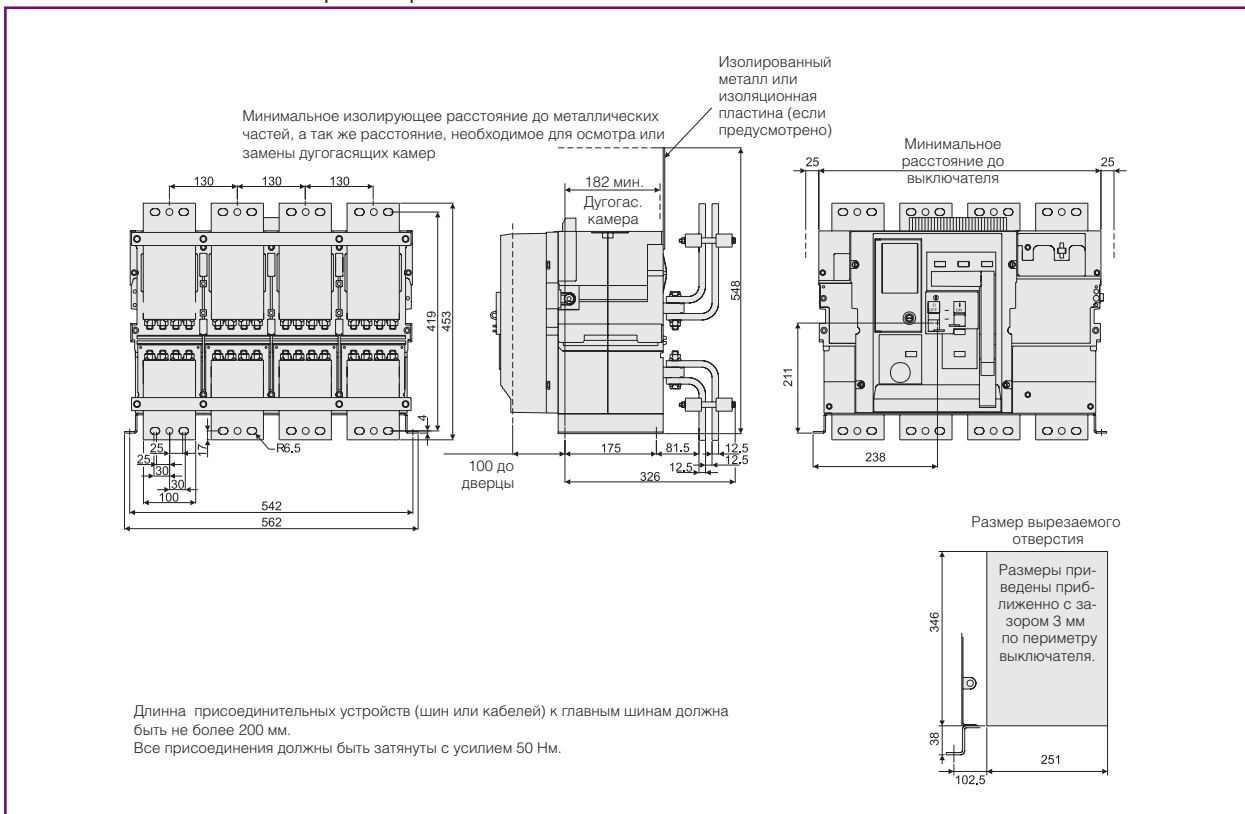

РАЗМЕРЫ

A

B

C

X

M-PACT Plus

Переднее присоединение

Выкатное исполнение

Тип S - 3 полюса - Типоразмер 1, $I_n = 400A - 2500A$

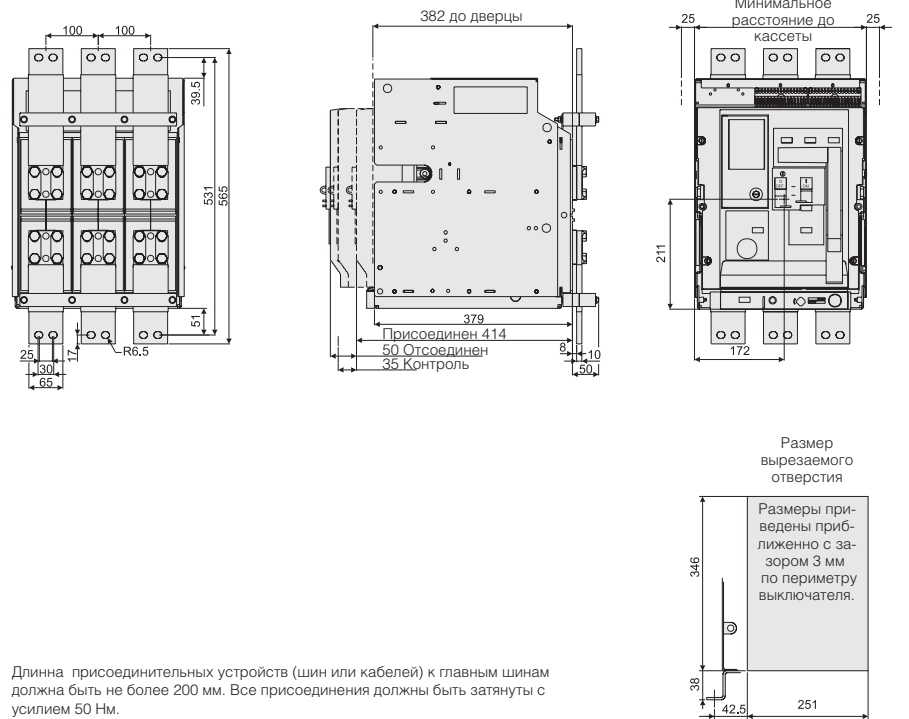

Длина присоединительных устройств (шин или кабелей) к главным шинам должна быть не более 200 мм. Все присоединения должны быть затянуты с усилием 50 Нм.

Тип S - 4 полюса - Типоразмер 1, $I_n = 400A - 2500A$

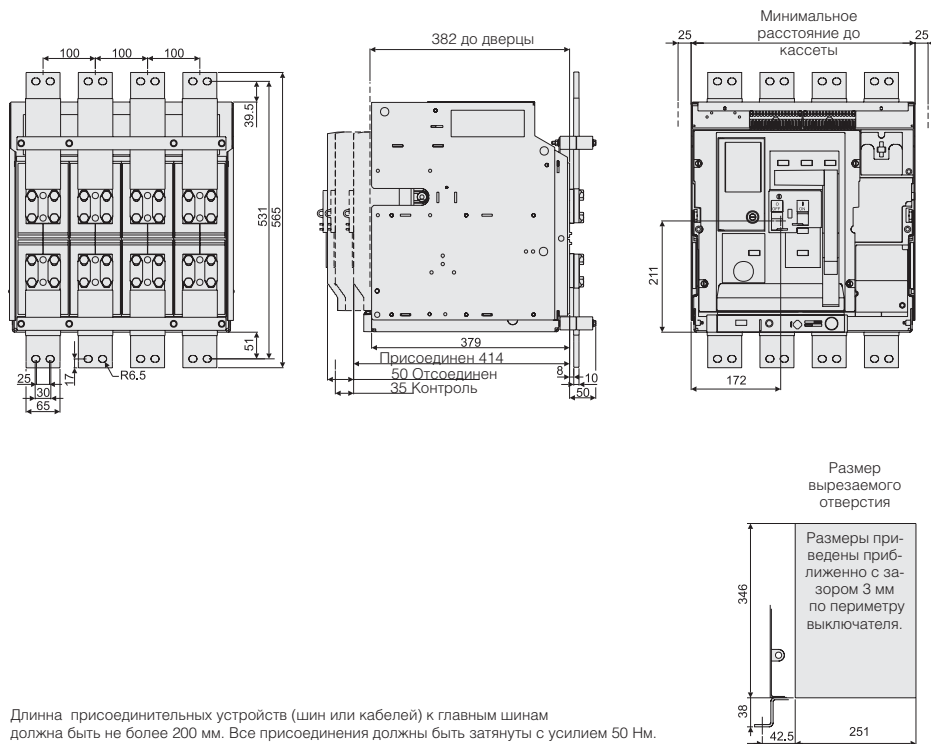

Длина присоединительных устройств (шин или кабелей) к главным шинам должна быть не более 200 мм. Все присоединения должны быть затянуты с усилием 50 Нм.

